

Brf Masken
Bohusgatan 35
116 67 STOCKHOLM

Beslut att bevilja bygglov och meddela startbesked

Byggnadsarbetena får inte påbörjas förrän det har gått 4 veckor från att lovbeslutet kungjorts.

Ärendet avser: Yttre ändring, inglasning av balkonger
Fastighet: Masken 50, Bohusgatan 35,
Södermalm
Bygglövssökande: Brf Masken,
Byggherre: Goran Macek
Ansökan komplett: 2020-02-14
Handläggare: Peter Hedenström
Beslutsdatum: 2020-03-27
Beslutsfattare: Peter Hedenström

Beslutet omfattar

Yttre ändring, inglasning av balkonger, 120 balkonger, ramfritt system.

Beslut

Bygglöv beviljas för inglasning av balkonger med stöd av 9 kap. 30 § PBL.

Startbesked meddelas med stöd av 10 kap. 23-25 §§ PBL.
Kontrollansvarig behövs inte i detta ärende enligt 10 kap. 10 § PBL.
Byggherrens förslag till kontrollplan fastställs.

Villkor för beslutet

Med stöd av 9 kap. 40 § andra stycket PBL villkoras beslutet så att:

- Inglasningssystem utan synliga profiler ska användas.
- Inglasning ska göras på ett för byggnaderna enhetligt sätt avseende glasstorlek, glastjocklek samt glaskulör.
- Inglasningen ska avgränsa spridning av brandgaser och får inte hindra åtkomligheten vid utrymning.

Giltighetstid

Lovet upphör att gälla om första inglasningen inte har påbörjats inom två år och avslutats inom fem år från den dag då beslutet vann laga kraft. Startbeskedet gäller så länge lovet gäller.

Beslutet är fattat inom gällande delegationsordning.

Stadsbyggnadskontoret

Fleminggatan 4
Box 8314
104 20 Stockholm
Telefon 08-508 27 300
stadsbyggnadskontoret@stockholm.se
stockholm.se

Handlingar som ingår i beslutet

Situationsplan inkom 2020-01-28
Ritningar, 10 st, inkom 2020-01-28
Kontrollplan inkom 2020-01-28

Handlingar som ska lämnas till stadsbyggnadsnämnden inför beslut om slutbesked

Fastställd kontrollplan undertecknad av byggherre avseende samtliga inglasningar. På de fastställda fasadritningarna ska markeras vilken/vilka balkonger som glasats in och som kontrollplanen avser.

Slutbesked utfärdas för alla utförda inglasningar när lovet upphört att gälla, alternativt tidigare om alla balkonger är inglasade innan lovet upphört.

Underlag för beslut**Handlingar som utgör underlag för beslutet**

Produktbeskrivning, inkom 2020-01-28

Underrättelse om ansökan

Någon underrättelse om ansökan har inte skett till kända sakägare och någon kungörelse har inte varit införd i ortstidningar eftersom åtgärden bedöms vara planenlig.

Yttranden

Inga negativa synpunkter har inkommit.

Remisser

Ärendet har inte behövt remitterats.

Gällande detaljplan eller områdesbestämmelse

Fastigheten omfattas av detaljplan P1 5532.

Tillämpliga bestämmelser

Det behövs bygglov för yttre ändringar enligt 9 kap. 2 § första stycket 3c PBL.

Det behövs startbesked enligt 10 kap. 3 § PBL.

Gällande lagar och föreskrifter

Plan- och bygglagen (SFS 2010:900) PBL.

Plan- och byggförordningen (SFS 2011:338) PBF.

Miljöbalken (SFS 1998:808) MB.

Boverkets byggregler (BFS 2011:6) BBR.

Bedömning och motivering**Planenlighet**

Åtgärden strider inte mot detaljplanen.

Lämplighet

Åtgärden uppfyller kraven på lämplig placering med hänsyn till stads- och landskapsbilden och bidrar till en god helhetsverkan.

Utformning

Åtgärden är väl utformad och bidrar till en god form-, färg-, och materialverkan. Byggnaden är streckad vilket innebär att den ännu inte är klassificerad ur kulturhistorisk synpunkt. Kontorets bedömning är att byggnaderna tål inglasningarna och att inglasningarna inte påverkar stadsbilden negativt.

Samlad bedömning

Stadsbyggnadsnämnden bedömer att åtgärden uppfyller kraven i tillämpliga bestämmelser i kapitel 2 och 8 PBL.

Upplysningar**Avgift**

En faktura kommer att skickas separat där avgift för ovanstående beslut framgår. Byggnadsnämndens avgifter framgår av kommunfullmäktige fastställd taxa. Om reduktion av avgiften blir aktuell kommer det att redovisas på fakturan.

Ansvar

Åtgärden har nu startbesked men för rätten att påbörja bygget krävs dessutom att det gått fyra veckor från att lovbeslutet kungjorts i Post- och Inrikes tidningar (PoIT).

Åtgärden ska utföras enligt fastställda ritningar och handlingar som ingår i beslutet. Vid ändringar av beviljat bygglov ska ny ansökan lämnas till stadsbyggnadsnämnden. Inga bygglovspliktiga ändringar får ske utan att nytt lov beviljats.

Alla ändringar som berör tekniska egenskapskrav ska meddelas under arbetets gång till stadsbyggnadsnämnden för bedömning. Byggherren ansvarar för att arbetena utförs enligt plan- och bygglagen och föreskrifter som utfärdats med stöd av PBL.

Övriga tillstånd

Den sökande ansvarar för att tillstånd finns.

Byggåtgärder kräver fastighetsägarens/markägarens tillstånd.

Åtgärder på gatumark och parkmark kräver tillstånd från Polismyndigheten i Stockholms län.

Underrättelse om beslutet

Beslutet kungörs i Post- och Inrikes tidningar, POIT, www.bolagsverket.se/poit.

Delgivning och/eller information om fattat beslut skickas till berörda.

Hur man överklagar

Detta beslut kan överklagas till Länsstyrelsen i Stockholms län, se bilaga.

Ärendets fortsatta hantering**Slutbesked**

Slutbesked utfärdas för alla utförda inglasningar när lovet upphört att gälla eller tidigare om alla balkonger glasats in och slutbesked begärts.

Vilka handlingar som ska skickas till Stadsbyggnadsnämnden inför slutbesked har bestämts i detta startbesked.

De inglasade balkongerna får tas i bruk innan slutbesked erhållits.

Bilagor

Handlingar som ingår i beslutet

Hur man överklagar

Hur man överklagar

Stadsbyggnadsnämndens beslut överklagas till Länsstyrelsen i Stockholms län.

Skrivelsen ska dock lämnas/skickas till:

Stadsbyggnadsnämnden
Fleminggatan 4
Box 8314
104 20 Stockholm

I skrivelsen ska du ange vilket beslut du överklagar och ärendets diarienummer (Dnr).

Redogör för varför du anser att nämndens beslut är felaktigt och hur du anser att beslutet ska ändras. Om du har handlingar som du anser stöder din ståndpunkt, så bör du skicka med dem. Du kan givetvis anlita ett ombud att sköta överklagandet åt dig.

Skrivelsen ska undertecknas och namnteckningen förtydligas. Uppge också postadress och telefonnummer dagtid. Om du anlitar ett ombud ska ombudet underteckna skrivelsen och då bör också en fullmakt skickas med.

Tid för överklagande

Stadsbyggnadsnämnden måste ha fått din skrivelse **inom tre veckor** från den dag du fick del av beslutet, annars kan överklagandet inte tas upp till behandling.

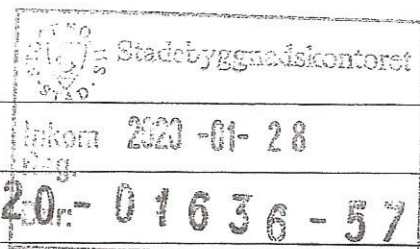

Byggherre/beställare (BH)

Namn BRF Masken	Person-/org. Nr 702001-4135
Adress Bohusgatan 35	Postadress 116 67 Stockholm
Tel 070-777 15 48	E-post styrelsen@brfmasken.se

Fastighet

Fastighetsbeteckning Masken 50	Fastighetsadress om annan än ovan
-----------------------------------	-----------------------------------

Kontrollansvarig

Namn Tommy Kullberg	Adress Kruthornsvägen 14	Postnr och ort 192 32 Sollentuna
Certifikattyp och nummer SP/SC 0937-11	Tel 070-899 19 48	E-post tommy@garantibbygg.se

Entreprenör (E)

Företag Sakkes Balkongkonsult AB	Adress Skarprättarvägen 16	Postnr och ort 176 77 JÄRFÄLLA
Tel 020-120 40 10	E-post info@sakkes.se	Org. nr 556769-3402

Beskrivning

Balkonginglasning med ramfritt "skjut, vik-in" system

Kontroll

Kontrollen avser	Kontrollant	Kontroll mot	Resultat/anm.
Överensstämmer med beviljat bygglov	BH	Bygglovshandlingar	
Avskiljning mot ovan och intilliggande balkonger skall vara utförda enligt brandklass E30.	BH/E	BBR 5:537	
Utrymning vid brand	BH/E	BBR 5:323	
Glasytor är dimensionerade för att tåla dynamisk påverkan av en människa	E	Se BBR 8:35	
Glasytor är utformade så att risken för skärskador begränsas	E	BBR 8:353	
Följer tekniska egenskaper enligt detaljritning	E	Leverantörens anvisningar	
Leverantörens anvisningar gällande vertikal belastning samt extra vindbelastning har följts	E	Leverantörens anvisningar	
Säkerhet under byggtiden	BH/E	BBR avsnitt 8	
Mottagningskontroll	BH/E	Ordersedel	
CE-märkt produkt	BH	PBL 8:21	
Avfallshantering	BH	Avfallsförordningen (2011:927)	

Underskrift

Härmed intygas att kontrollpunkterna har utförts och samtliga angivna krav har uppfyllts.

Datum	Byggherre	Entreprenör	Sakkunnig
Ort	Namnförtydligande	Namnförtydligande	Namnförtydligande

Granskad STOCKHOLMS BYGGNADSNÄMND
Tillhör nämndens beslut
2020-03-27

Stadsbyggnadskontoret
Inkom 2020-01-28
20-01636-5/5
Dnr:

DROPPLÅT

NEDREPROFIL

BULT M6x20 + MUTTER M6

INFÄSTNINGSVINKEL 60X75,
L=26

BÖRRSKRUV 6.3X30

Datum
10.11.2016 (MS)

Detalj
Nedreprofilens infästning 1:2

Produkt
RIIKKU -balkonginglasning

 Statsbyggnadskontoret
 Inkom 2020-01-28
 20-01636-575
 S.nr.

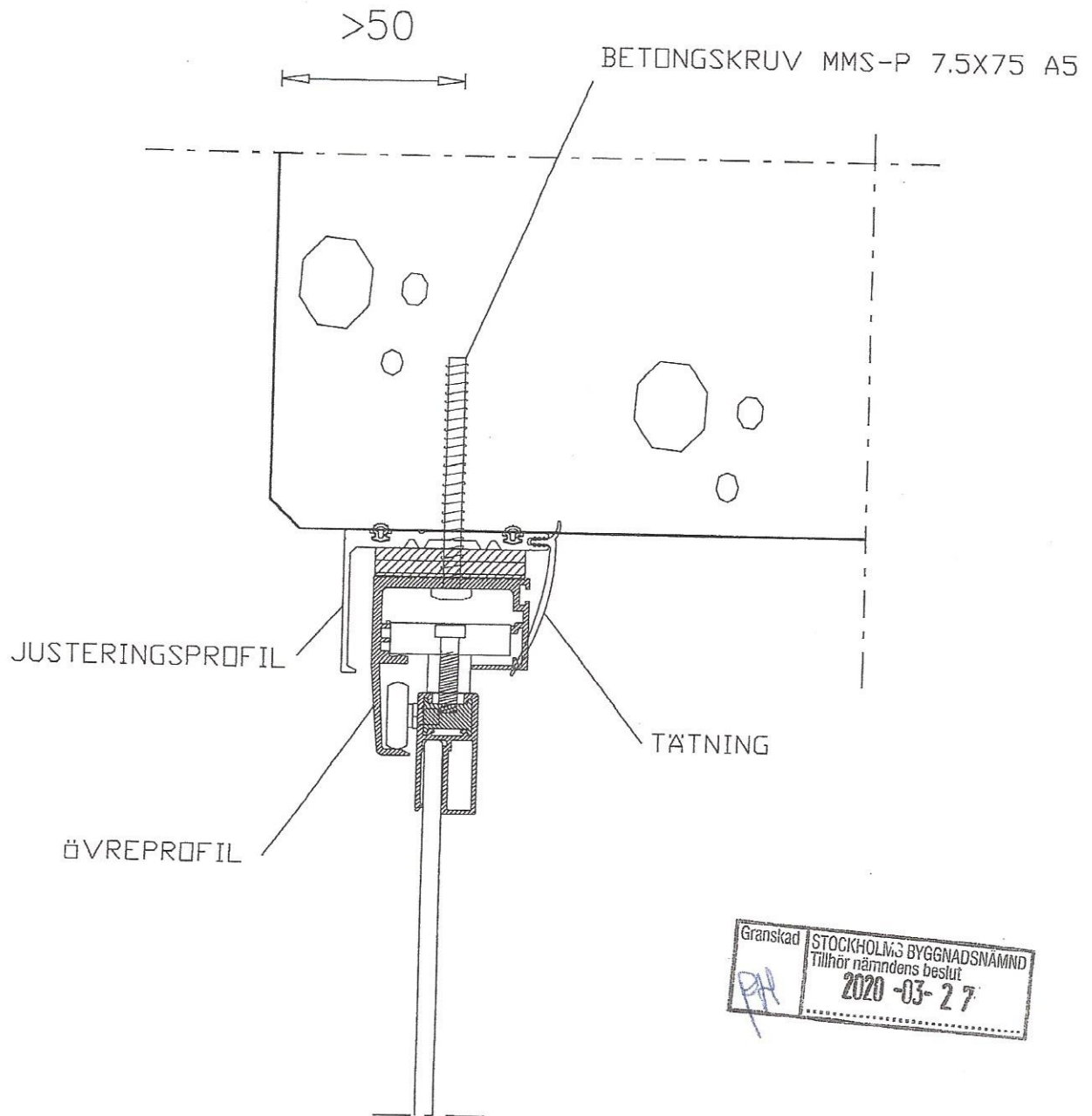

Granskad
 PA
 STOCKHOLMS BYGGNADSNÄMND
 Tillhör nämndens beslut
 2020-03-27

SIGN. *[Signature]*
 BESLUTETS OMFATTNING

*Bedömen med avseende på
 skattens betydelse
 Skattens den 18 april 1962
 August Ahlberg*

Stadsbyggnadskontoret
 Inkom 2020-01-28
 Dnr. 1000/2020-01-28

STADSINGENJÖRSKONTOR
 Dnr. 1000/2020-01-28
 18 FEB 1962

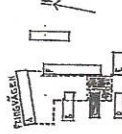

TEKNIK
 BEDEL-KARLÉN • RILÉN WIKNER
 ARKITEKT SÅR
 STORSTRÖM
 27 HÅLLEN 112-114
 MARINGSTAN 112-114
 11100 • 19.1.1962 nr 15-4030

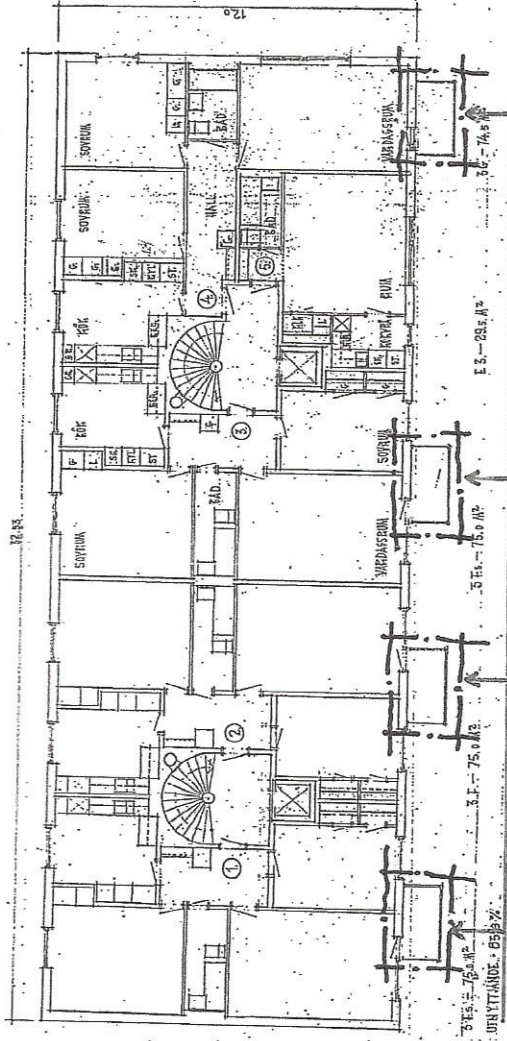

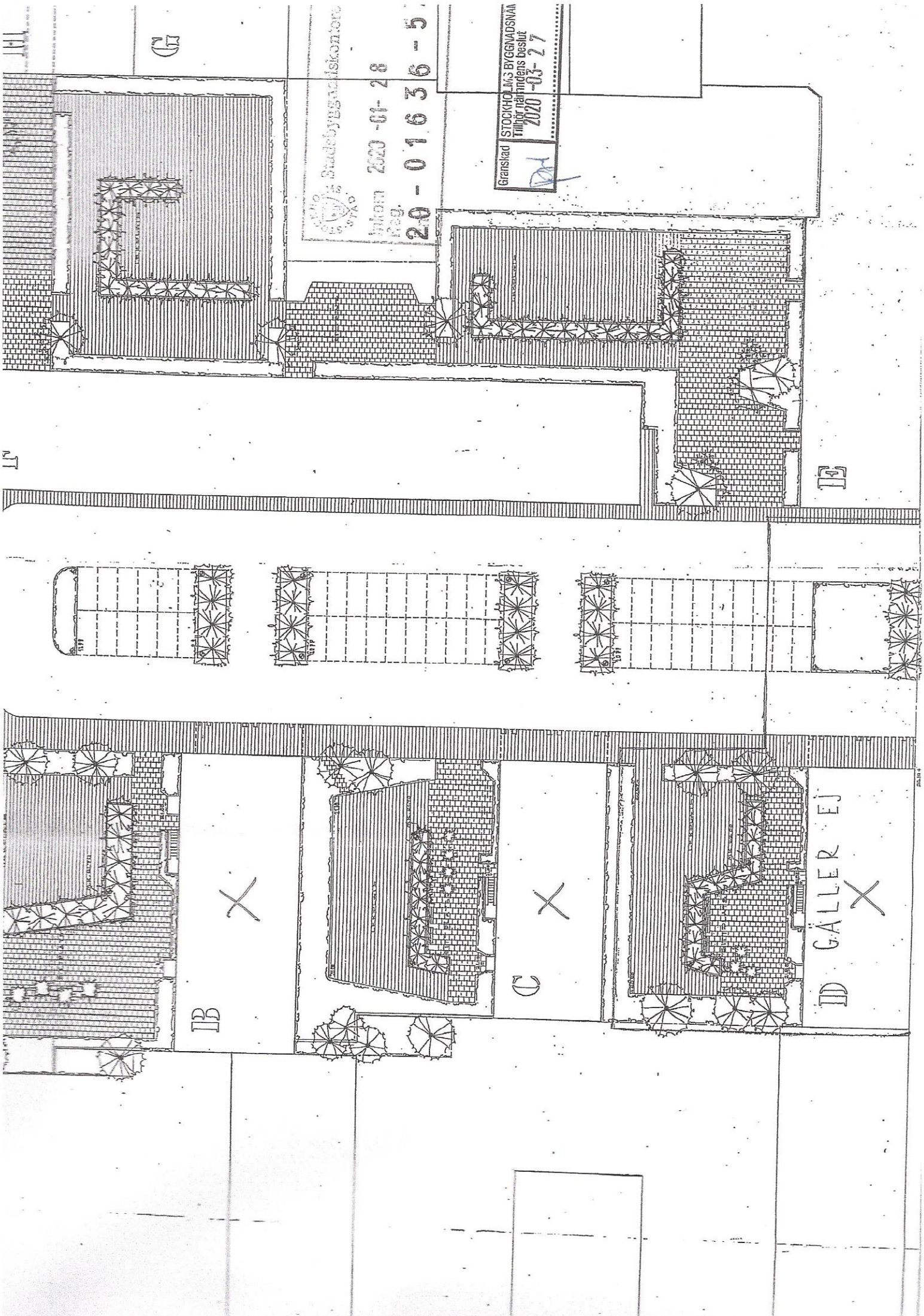

G

Stadsbyggnadskontoret
 Inkom 2020-01-28
 Reg.
 20-01636-5

Granskad STOCKHOLMS BYGGNADSNÄMND
 Tillhör nämndens beslut
 2020-03-27

IV

D

B

C

D GÄLLER EJ

X

X

X

STORA
BESLUTETS ÖMFATTNING
PÅ

11
Sittat med den påskade
utgången dagligen
Sittat med påskade 13 62
Anny st. 2002

Statens byggnadskontor
Inkom 2020-01-28
Reg. 01636-575

STATENS BYGGMÄSTARE
Dir. 13 FEB 1962

PL 3510
BERTIL KÄRLEF - RALPH WIKBERG
ARKITECTS AB STÖCKHOLM
F.V. KÄRLEF, N. SÖDERBERG
FALAN 101 30000 / HUS 1 /
TE. 1000 B. 19-1. 1962. BR 123-401a

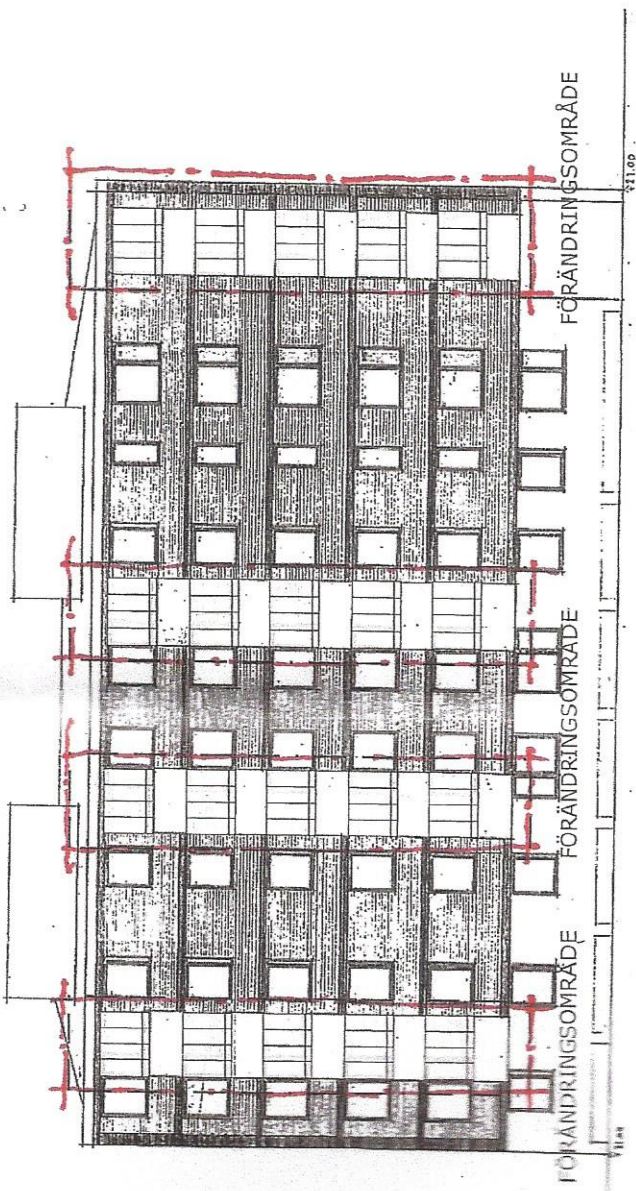

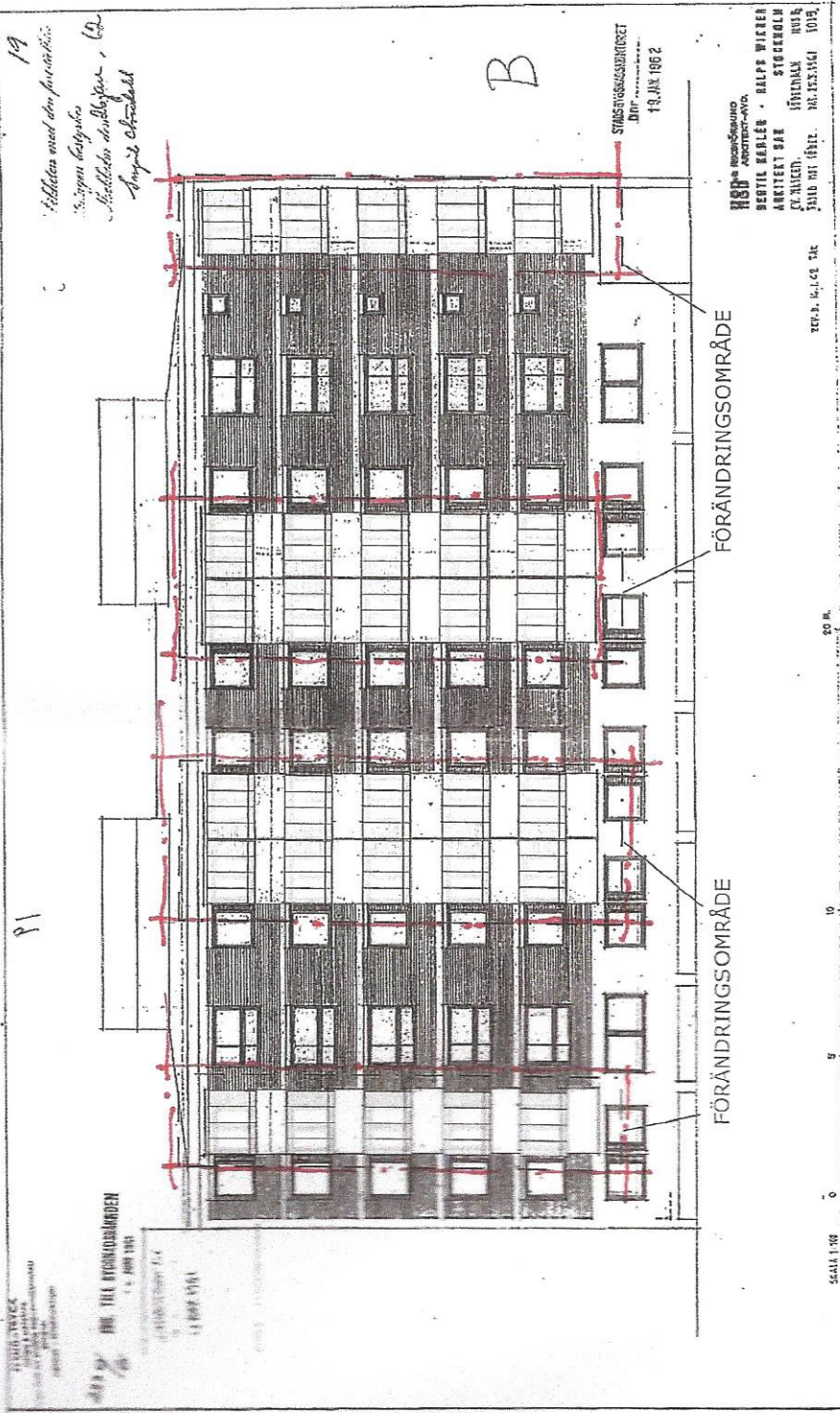

19
 Bilden med den förändring
 i byggnadsplan
 i stället för byggnadsplan, 19
 är inte utförd

B

STADSBYGGGÄNSKONTORET
 JNF. 1962-01-28

FÖRÄNDRINGSOMRÅDE

FÖRÄNDRINGSOMRÅDE

HSD
 BERTIL BERLÉN · HALPE WIKER
 ARKITEKT SÅR · STOCKHOLM
 FÖRENÄN · HUS
 SÅR 1012 · 1962-01-28

20 M.

STADSBYGGGÄNSKONTORET
 1962-01-28

Granskad
 STOCKHOLMS BYGGNADSNÄMND
 Tillhör nämndens beslut
 2020-03-27

BESLUTETS OMFATTNING
 SIGN.

Stadsbyggnadskontoret
 Inkom 2020-01-28
 Besl. 2020-01-28
 Dnr.

